



SUPERCHAMP FA

DREI GENERATIONEN LEISTUNG UND ZUVERLÄSSIGKEIT



35.000 UND MEHR BETRIEBSSTUNDEN

mit kalkulierbar niedrigen Instandsetzungsarbeiten sind bei MARMIX keine Seltenheit, sondern die Regel. Unsere selbstfahrenden Futtermischwagen sind konstruktionsbedingt extreme Langläufer.

Die Mischwanne ist aus massivem Qualitätsstahl gefertigt, der Fräseinzugskanal sogar an allen produktberührenden Bauteilen aus massivem Edelstahl. Unsere Endlosförderbänder sind erheblich verschleißärmer als Bänder mit Verbindungsleisten.

Unsere Qualität ist Ihre Kostenminimierung. MARMIX fahren heißt Betriebssicherheit und Verlässlichkeit.

DIE NEUESTE GENERATION - AUCH ÖKOLOGISCH

Geringer Dieserverbrauch, geringer Verschleiß.
Maximale Leistungsausbeute.

Unsere Motoren erfüllen die strengsten Abgasnormen. Ökonomie und Ökologie im Gleichklang - darüber freut sich auch das Vieh im Stall.

Unser Niedrigdrehzahl-Konzept (maximal 1.700 U/min bei voller Leistungsentfaltung) macht den aktuellen FA zudem zum leisesten Super Champ aller Zeiten.



AUSGEFEILTES MOTORENMANAGEMENT

Das Motorenkonzept des Super Champ FA ist jeder Anforderung gewachsen. Die Leistung - immer "Made in Germany".

Deutz Sechszylinder-Dieselmotor- 6,1 l Hubraum - 150 kW/204 PS
1.700 U/min Arbeitsdrehzahl - Abgasstufe TIER IV final (TIER IIIa auf Wunsch für den Export möglich) mit dem bekannten Deutz Motorenservice-Netz.

Wirtschaftlichkeit, Zuverlässigkeit und Standfestigkeit zeichnen diesen robusten Motor aus, die Wartungskosten reduzieren sich drastisch.

Beim Super Champ FA serienmäßig: Der Dieselmotor lässt sich mit nur wenigen Handgriffen ausschwenken, was routinemäßige Wartungsarbeiten erheblich erleichtert.

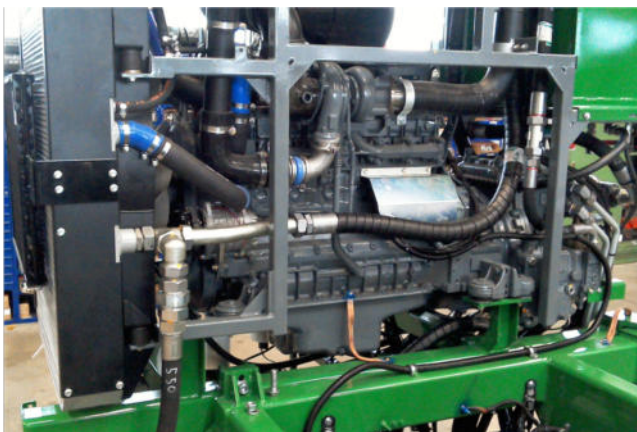
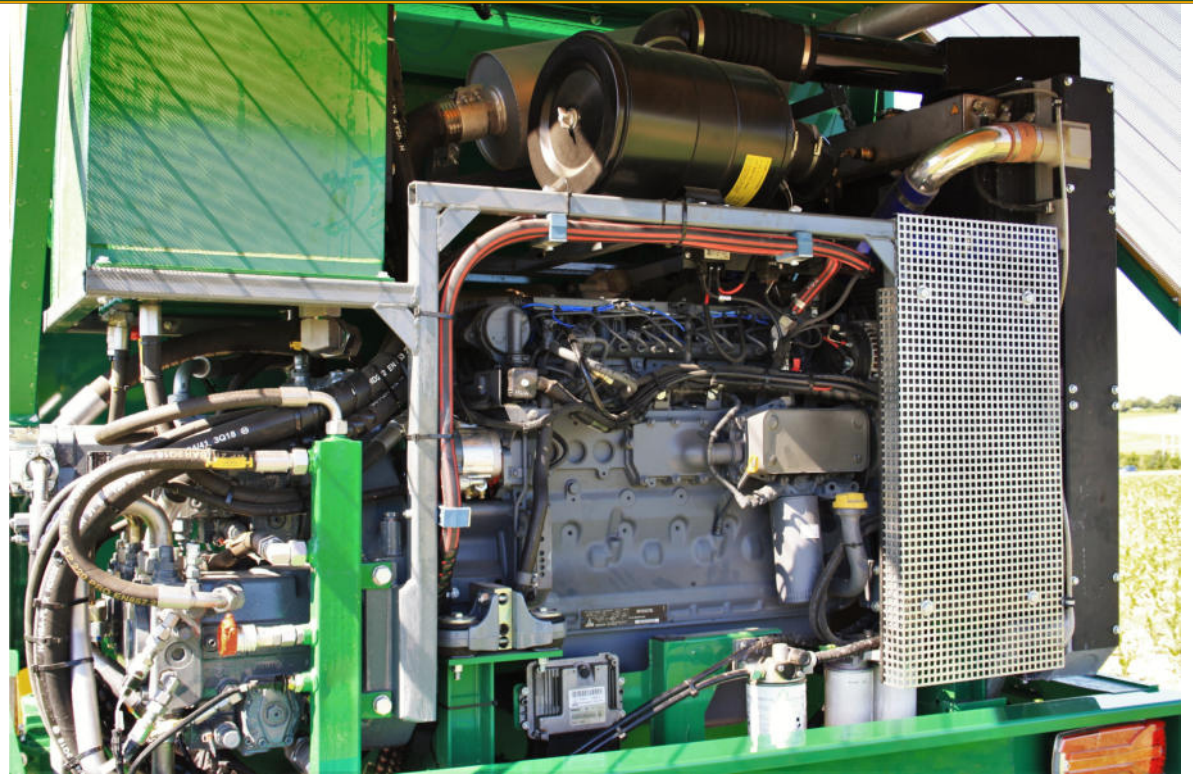

ULTRA SCHNELL, ULTRA SCHONEND



DIE ULTRA-FRÄSE - optimaler Gutfluß

Die niedrige Fräsdrehzahl von 380 U/min schont das Futter bereits bei der Entnahme.

Dank windungsloser Frästrommel ist der vom Fahrer frei wählbare Vorwärts- und Rückwärtslauf bei der Futterentnahme noch effektiver, die benötigte Antriebsenergie reduziert sich um 25 %.

Die Wurftrommel transportiert das Flussgut auf direktem Weg in den Förderkanal.

Das MARMIX-patentierete Fräsklingen-Schnellwechselsystem aus Edelstahl befestigt einen kompletten Satz Fräsklingen mit nur 50 verschleißarmen Edelstahlmuttern.

Das bedeutet: 75 % Zeitersparnis beim Wechsel und gleichzeitig reduzierte Verletzungsgefahr.

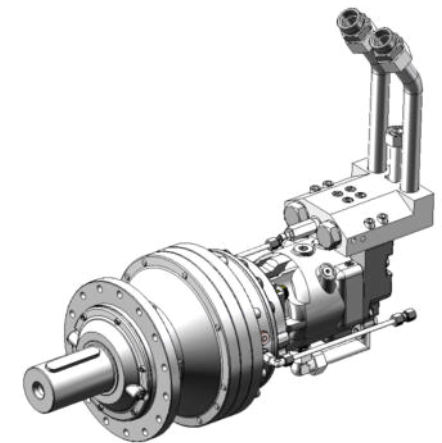
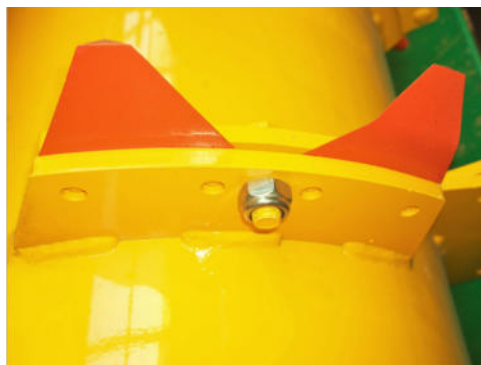

ZUVERLÄSSIGKEIT SELBST IM EXTREMBEREICH

Wir haben mit Bosch-Rexroth einen starken und zuverlässigen Partner für den Bereich Hydraulikantriebe und -steuerungen an unserer Seite.

Der Hydraulikhaushalt beim MARMIX Super Champ FA umfasst 150 Liter, also bis zu 40 Prozent weniger als bei vielen anderen Selbstfahrern. Das Kühlsystem ist so großzügig dimensioniert, dass selbst nach 12 Stunden Dauerbetrieb keine thermischen Probleme auftreten.

Alle Hydraulikleitungen werden bei uns im Werk selbst konfektioniert und mit hochwertigen zertifizierten Armaturen verpresst.

Jede Funktion des Steuergerätes kann übrigens im Notfall auch von Hand bedient werden.

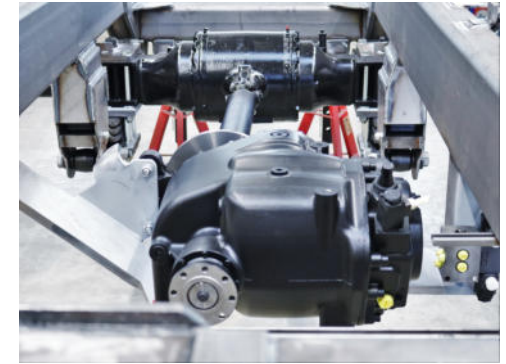
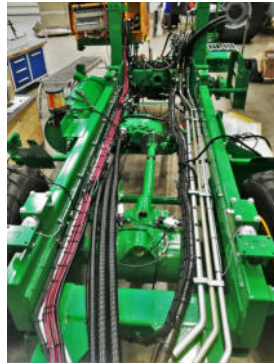
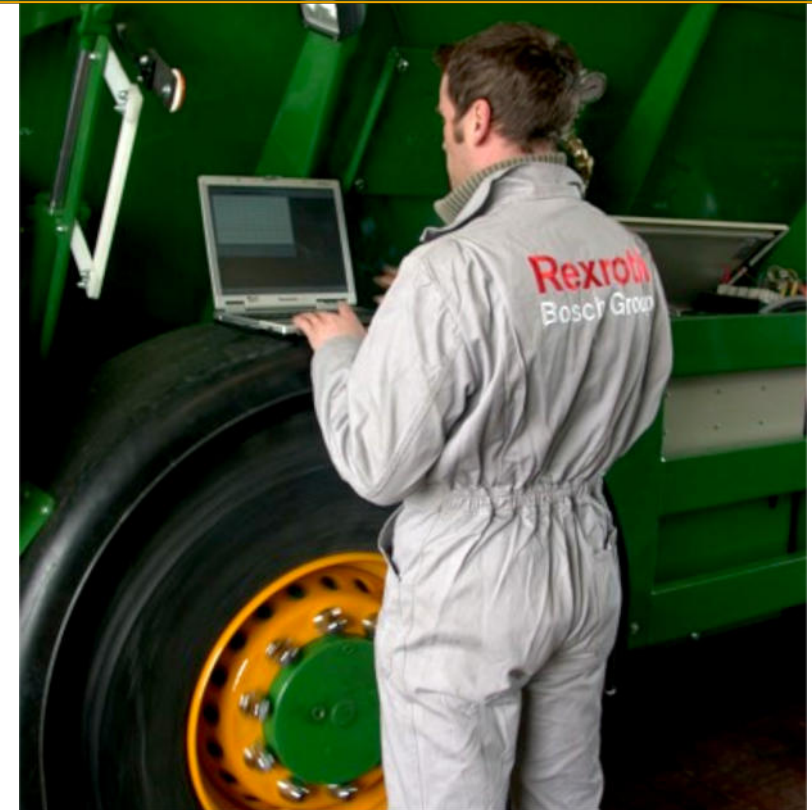



FAHREN WIE AUF SCHIENEN

Der Super Champ FA ist ein Dauerläufer und damit auch auf der Straße zuhause.

Unsere Selbstfahrer legen täglich beträchtliche Wegstrecken zurück, und das schnell, komfortabel, sicher und mit außergewöhnlicher Spurtreue. Dafür haben wir ein spezielles Fahrwerk auf LKW- und Baumaschinenbasis konstruiert.

Die bewährte MARMIX-Pendel-Vorderachse ist hydropneumatisch gefedert und niveaureguliert. Der serienmäßig Hinterachsen-getriebene Super Champ FA bietet das bekannte stufenlose hydrostatische Compact-Drive-Getriebe, eine massive Gelenkwelle überträgt die Kraft auf die Starrachse - Typ LKW.

Eine auf Wunsch erhältliche dritte Lift-Hinterachse mit Lenkachsenautomatik und lastabhängig hydraulisch gefedert, erhöht die zulässige Maximalzuladung für Straßenfahrten erheblich auf bis zu 8.500 Kilogramm.

Ebenfalls optional: Ein über Gelenkwelle angesteuerter abschaltbarer Allradantrieb, auch in Kombination mit variabel einstellbarer Allradlenkung.



ALLE FUNKTIONEN IMMER IM BLICK

Das Bosch Bodas-Terminal überwacht nicht nur alle relevanten Motor- und Hydraulikfunktionen, es ist vielmehr DIE Schalt-Zentrale für Ihren Arbeitsalltag.

Alle Parameter von Mischgeschwindigkeit über Stellung der Dosierschieber und Austragsgeschwindigkeit sind jederzeit zentral einstell- und ablesbar, Darstellung und Bedienung sind intuitiv, leicht verständlich und übersichtlich.

Das Bodas-Terminal ist zugleich Ihr on board-Diagnosetool für das gesamte Fahrzeug, sogar Kabelbrüche kann das System aufspüren und anzeigen. Zusätzliche Servicetools für die Fehlersuche sind somit nicht mehr notwendig.

Dank des neu entwickelten ergonomischen Designs liegt der Multifunktions-Joystick extrem gut in der Hand, alle Bedientasten sind spielend erreichbar. Ermüdungsfreies Arbeiten ist so selbst während eines 8 Stunden-Dauerbetriebs gewährleistet.

Ein Plus an Komfort bietet zudem die systemintegrierte Rückfahrkamera, die beim Rangieren und Rückwärtsfahren perfekte Übersicht schafft.

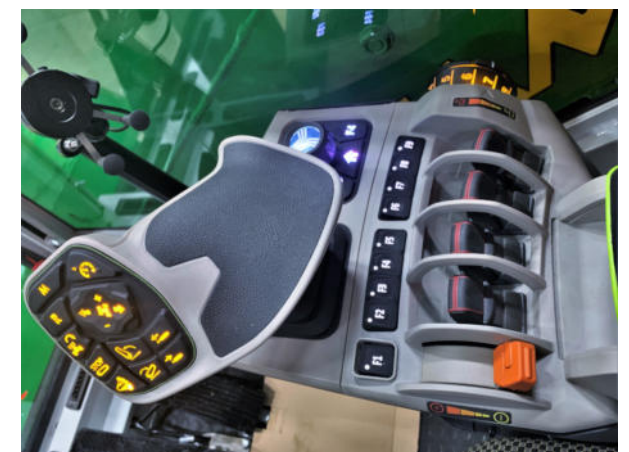
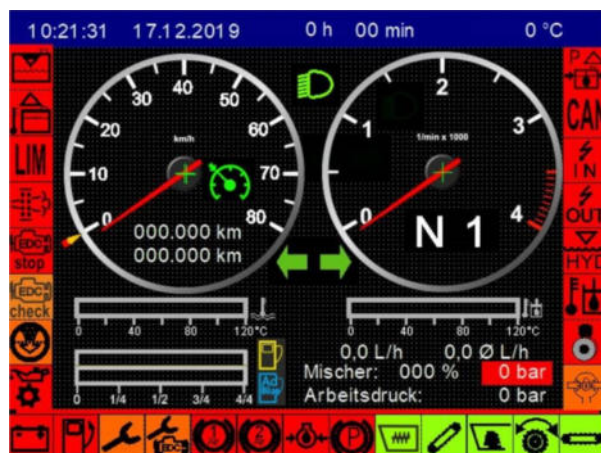



DIE MISCHUNG ALS KÖNIGSDISZIPLIN

Die Kunst einer guten Futtermischung ist die komplette Durchmischung der einzelnen Komponenten. Wichtig ist eine vollständige und gleichmäßige Anhaftung des Kraftfutters an die übrigen Futterkomponenten. Eine zu lockere Mischung beispielsweise kann zum "Entseigern" führen, also dem Absacken des Kraftfutters im Futtertrog.

Die Folge: die Kuh selektiert, das heißt, sie pickt sich beim Fressen die "Rosinenstücke" heraus. Fütterungs-Spezialisten sprechen hier von "Tunnelfraß". Darunter leidet die Verdauung und damit die Gesundheit der Tiere.

Die original MARMIX Rührflügelwelle ist prädestiniert für gleichbleibend homogene Mischungen.

Dank unserer speziell entwickelten asymmetrischen Flügel erreichen wir eine Mischgenauigkeit von über 98 Prozent. Ein Pressing ist mit dem MARMIX-System ausgeschlossen.

Unsere Mischungen sind selbst unter erschwerten Bedingungen wie sehr nassen Komponenten oder sehr zähfaseriger Grassilage homogen, kompakt genug, um die einzelnen Futterkomponenten dauerhaft miteinander zu verbinden und locker genug, um einen gleichmäßigen, nicht klumpenden Austrag zu gewährleisten.

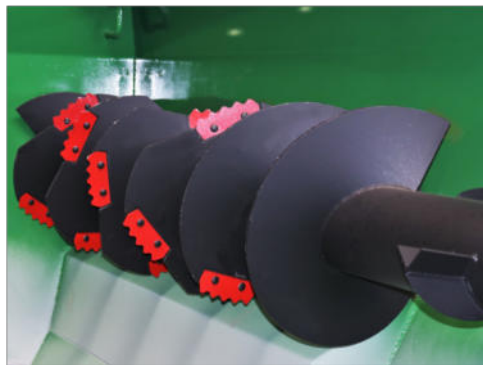

Die Qualität im Fokus - Made in Germany

In jedem Super Champ FA sind rund zehn Tonnen massiver Qualitätsstahl sowie Edelstahl verbaut. Und darüber hinaus das Beste, was Konstruktion, Stahlbau und Mechatronik zu bieten hat. Mechanische Präzision, intelligente Software-Lösungen und Wirtschaftlichkeit - auch im Sinne ökologischer Nachhaltigkeit - gehen bei uns Hand in Hand.

Die Qualität jedes einzelnen Bauteils, die Sorgfalt bei der Fertigung bis zur letzten Schraube und die stetige technische Weiterentwicklung machen den Super Champ FA so einzigartig.

Die Zuverlässigkeit unserer Maschinen erarbeiten wir uns jeden Tag auf's Neue. In unserem Tun, in unseren Produkten und unserem Service ist auch für Sie erlebbar, was wir unter Perfektion verstehen.



- Selbstfahrer
- Deutz Sechszylinder-Dieselmotor - 6,1 l - 150 kW
- hydropneumatische Vorderachs-Federung mit Pendelausgleich und Niveauregulierung
- stufenloses hydraulisches Compact Drive-Getriebe auf durchgehender Hinterachse mit Softansteuerung von 0 - 10 km/h
- drehzahlreduziertes Fahren mit EMR-Regelung bis 40 km/h
- verschleißarme Stahl-Mischwanne und Edelstahl-Fräsarm
- ULTRA-Fräse (Breite 2.000 mm) - 380 U/min - Vorwärts- und Rückwärtslauf
- Endlos-Fräsenband im Einzugskanal
- Rührflügel-Mischsystem von 14 - 20 m³
- stufenlos einstellbarer Mischwerksantrieb von 0 - 35 U/min
- großräumige Komfortkabine mit Bosch Bodas Überwachungsterminal
- Mischwanne- und Rückfahrkamera
- Straßenzulassung 30 km/h

Optional:

- NIR-Sensortechnik
- Fernwartung "Bosch Bodas Service"
- Zusatzdisplay für Rückfahrkamera
- Klimaanlage
- Zentralschmieranlage
- hydraulischer Varioaufsatz für Mischwanne
- dritte Nachlaufachse mit Lenkautomatik, lastabhängig hydraulisch gefedert, mit Liftfunktion
- Allradantrieb abschaltbar & Allradlenkung mit einstellbarem Lenkwinkel
- verstärkte HD-Achsen für extremes Gelände
- Mischwanne und Mischschnecken aus Edelstahl
- beidseitiger Austrag
- Straßenzulassung 40 km/h



Super Champ FA - Prototyp "Factor"
Doppelvertikaler Selbstfahrer - Baujahr 2009



Super Champ FA - Horizontaler Selbstfahrer mit
Teleskopfräse (Höhe 6,50 m) - Entwicklung 2009



Super Champ FA - neueste Generation mit
Allradlenkung & Allradantrieb - Entwicklung 2020

		FA 14	FA 14 Dreiachser	FA 18	FA 20 Dreiachser
A	mm	9.300	9.300	9.300	9.300
B	mm	2.200	2.200	2.200	2.200
C - Mischwanne	mm	2.100	2.100	2.300	2.300
D	mm	ab 2.700	ab 2.800	2.950	ab 3.000
E	mm	3.500	3.500	3.500	3.500
Volumen	m ³	14 - 16	14 - 16	18 - 20	18 - 20
Leergewicht	kg	14.800	15.600	15.300	16.100
Zuladung Hof	kg	max. 6.000	max. 7.000	max. 8.500	max. 9.500
Zuladung Straße	kg	max. 2.500	max. 7.000	max. 3.000	max. 8.500

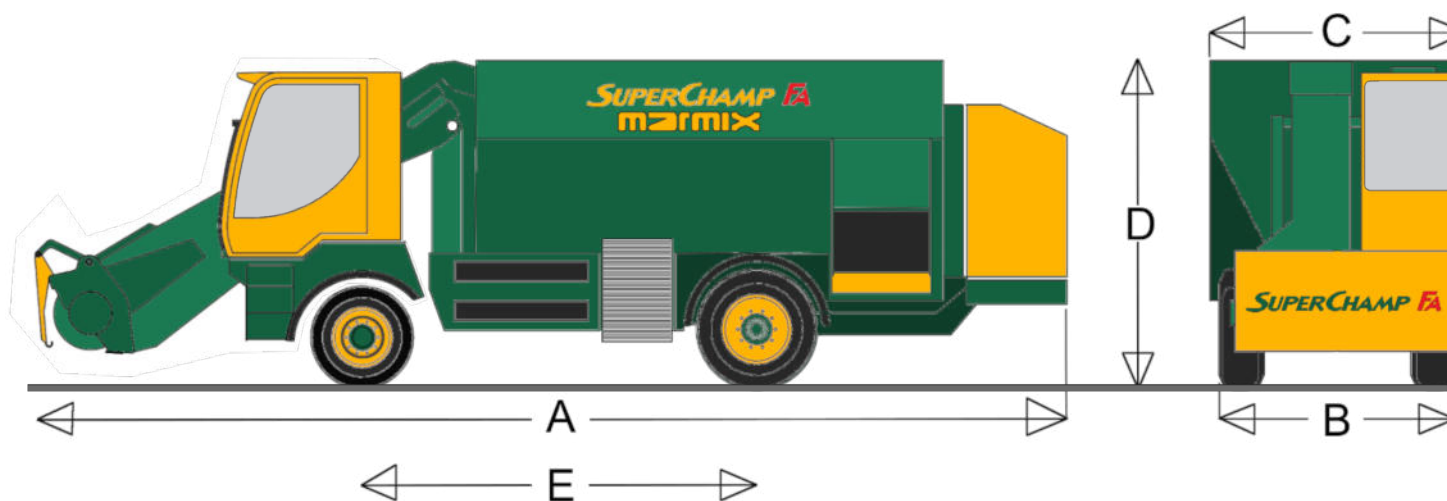



IHR NEUER SUPER CHAMP FA WARTET AUF SIE...

Ausführliche Informationen zu MARMIX, dem Super Champ FA, unseren weiteren Produkten und Leistungen finden Sie auf www.marmix.eu.

MARMIX GmbH & Co. KG

Emerkinger Straße 39
D-89597 Unterwachingen
Telefon: +49 7393 952 130
mobil: +49 171 512 7298
info@marmix.de

© 2021 MARMIX GmbH & Co. KG. Alle Rechte vorbehalten. Sämtliche Angaben in dieser Broschüre hinsichtlich aller Leistungsdaten wie Betriebsgewicht, Maße oder Ausstattung dienen nur zur Veranschaulichung und können abhängig von der genauen Maschinenkonfiguration abweichen. MARMIX behält sich das Recht vor, seine Modelle und deren technische Merkmale ohne vorherige Benachrichtigung abzuändern. Die in diesem Werbematerial enthaltenen Angaben gelten nur als Richtlinie und können für manche (Export-)Märkte abweichen. MARMIX und das MARMIX-Logo sind eingetragene Marken der MARMIX GmbH & Co. KG.

marmix
Futtermisch- und Landtechnik